



GAMME ENROULEMENT

Novorol® automatisée

VOUS PERMET D'AVOIR UN MAXIMUM D'ESPACE EN INTÉRIEUR

La porte Novorol® se lève verticalement, s'enroule dans un coffre et n'occulte ni le plafond ni les murs latéraux.

Vous pouvez vous garer juste devant, elle ne déborde pas, ni à l'intérieur, ni à l'extérieur du garage.



Présentation

78

> Notice technique

82



Configurateur
disponible sur
novoferm.fr

Dans ma maison, je veux

OPTIMISER l'espace



*Option de verrouillage
au sol empêchant
toute tentative
d'intrusion*



*Système de détection
d'obstacles :
arrêt/remontée
immédiate de la porte*



*Système anti-chute
intégré au tablier*



*4 poses du coffre
possibles pour une
adaptation facile
en rénovation*



*Bonne étanchéité
au sol grâce à la barre
de seuil en aluminium*



*Motorisation de la
porte connectée
(Blue Open)
à votre téléphone/
tablette*



**LARGE GAMME
DIMENSIONNELLE
EN LARGEUR ET
HAUTEUR**

**LAMES DE 77 MM
10 TEINTES
DISPONIBLES
DONT SABLÉ**

**LAMES CARBOGLAS
AVEC VITRAGE EN
POLYCARBONATE
LAMES VENTILÉES**

... UN VÉRITABLE GAIN d'espace

DESIGN & PERSONNALISATION

10 couleurs possibles dont sablé et chêne doré

Lames carboglas pour faire entrer la lumière

Lames ventilées



Alarme anti intrusion sur la nouvelle centrale Novorol®

Cette dernière vous offre une sécurité supplémentaire grâce à une alarme anti-soulèvement en standard. En cas de tentative de soulèvement du tablier de la porte quand celle-ci est fermée, une alarme sonore prévient de l'intrusion.



CONFORT

Gamme dimensionnelle étendue > largeur 5000 mm jusqu'à hauteur 3100 mm avec un coffre de 300 mm de haut

Joints brosse verticaux pour la protection des lames et le silence de fonctionnement

Embouts de lames clinchés

Barre de seuil rénovation pour une meilleure finition

Dégagement possible de toute la hauteur libre



Commande radio Novoferm® (Télécommande, Digicode...), livré avec 2 télécommandes.



Éclairage intérieur intégré.



Lames et coulisses 100% aluminium.



Lames avec nervures de 77 mm injectées de mousse de polyuréthane sans CFC. Épaisseur 15 mm. Plusieurs coloris aux choix : coulisses verticales en blanc RAL 9016 en standard. Option : laqué à la teinte de la porte.



Bouton poussoir sur boîtier.

SÉCURITÉ

Verrous anti-relevage robustes à lame inox

Joues latérales en acier mécano-soudé pour plus de rigidité

Attaches tablier renforcées et verrouillage plus robuste

Qualité des joues latérales : en acier, elles assurent une meilleure robustesse en cas de défaut de fixation

Flasque en acier

Solution déverrouillage extérieur



Parachute intégré à l'axe d'enroulement coupe le moteur et bloque la porte dans sa position en cas de défaillances techniques.



Barre palpeuse optique à témoin LED de fonctionnement, prémontée en usine.



Verrouillage au sol. Empêche les tentatives d'effractions (option).



Sécurité anti relevage à lame inox, facile à installer.



Manœuvre manuelle de dépannage intérieure en standard (extérieure en option).



DESIGN

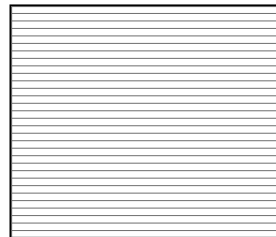

Lames horizontales

FINITION



Coulisse et coffre en aluminium RAL 9016.

VENTILATION

Vous pouvez bénéficier d'une ventilation naturelle du garage grâce à l'intégration de lames spéciales en bas de porte.



Ventilation

DÉVERROUILLAGE

KIT DE DÉVERROUILLAGE EXTÉRIEUR



En cas de garage borgne, le kit de déverrouillage extérieur permet de manœuvrer la porte de l'extérieur à l'aide d'une manivelle amovible.

CONTACTEUR À CLÉ EXTÉRIEUR



Surtout utilisé pour la version appuie maintenue.

Coffre protégé par une serrure à clef. Il peut être posé ultérieurement dans le cas d'une pose en enroulement extérieure.



Lames à 2 nervures lisses

VARIANTE DE MOTORISATION



somfy.



Somfy Rollixo Smart IO homecontrol, y compris 2 télécommandes

LAME

Vitrage en polycarbonate.



Lames Carboglas

COULEUR

Couleurs des lames faces intérieure et extérieure.



Coulisses verticales en blanc RAL 9016 en standard. Option : laqué à la teinte de la porte.
*RAL 8003 pour les coulisses et le coffre.

BARRE DE SEUIL

Barre de seuil aluminium spéciale rénovation (à fixer au sol) longueur 2910 mm pour porte largeur 2910 mm maxi. Si porte largeur ≥ à 3000 mm, commander 2 unités.



Kit barre de seuil aluminium spéciale rénovation

VERROUILLAGE



Verrouillage au sol

KIT BARRAGE CELLULE



Kit barrage cellule de sécurité LS5. À poser sur les retours de murs extérieurs.

FEU ORANGE LED



Obligatoire en bordure de voie 220V

2 POSSIBILITÉS

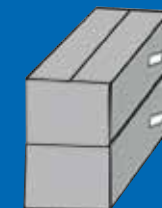

NOROVOL NON PRÉMONTÉ :

- Tablier livré séparé du coffre
- 2 colis
- Fins de courses non pré-réglées
- Axe fixe

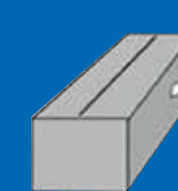

NOROVOL MONOBLOC :

- Tablier monté dans le coffre
- 1 seul colis
- Fins de courses pré-réglées
- Nous recommandons cette solution pour une porte < à 3000 mm pour des questions de poids
- Prémontage 4800 mm maxi



TABLEAU DE RÉSERVATIONS

		Données chantier				Données fabricant		
		Pose en applique		Pose en tunnel		Profondeur libre	Dimensions passage libre	Dimensions hors tout huisserie
Novorol® Porte à enroulement	Automatisée	Écoïçon minimum conseillé	Retombée de linteau minimum conseillé	Largeur de commande maxi conseillée	Hauteur de commande maxi conseillée			
		95 mm	305 mm	LB - 190 mm	HB - 305 mm	300 mm	LC x (HC - 100)	(LC + 180) x (HC + 300)

LC = largeur de commande (mm) - HC = hauteur de commande (mm).

FABRICATION SUR MESURE

Novorol® se fabrique sur mesure pour s'adapter parfaitement à toutes les dimensions de baie.

Largeur	Hauteur	Surface maxi du tablier
de 1800 à 5000 mm	de 1700 à 3100 mm	15,5 m²

APPUI MAINTENU *(Nous consulter)*

Novorol® existe aussi à commande par appui maintenu, ce système est réservé aux garages peu fréquentés souvent utilisés pour du stockage. Son ouverture se fait uniquement par appui maintenu sur le bouton poussoir fixé au mur intérieur. Dans ce cas, Novorol® est livrée sans télécommande, ni barre palpeuse. La fourniture de base comprend 1 contacteur à clé et un bouton poussoir. Conseil : si le garage ne possède pas d'autres accès : prévoir un contacteur à clef extérieur.



COUPES VERTICALES

COMMANDE STANDARD

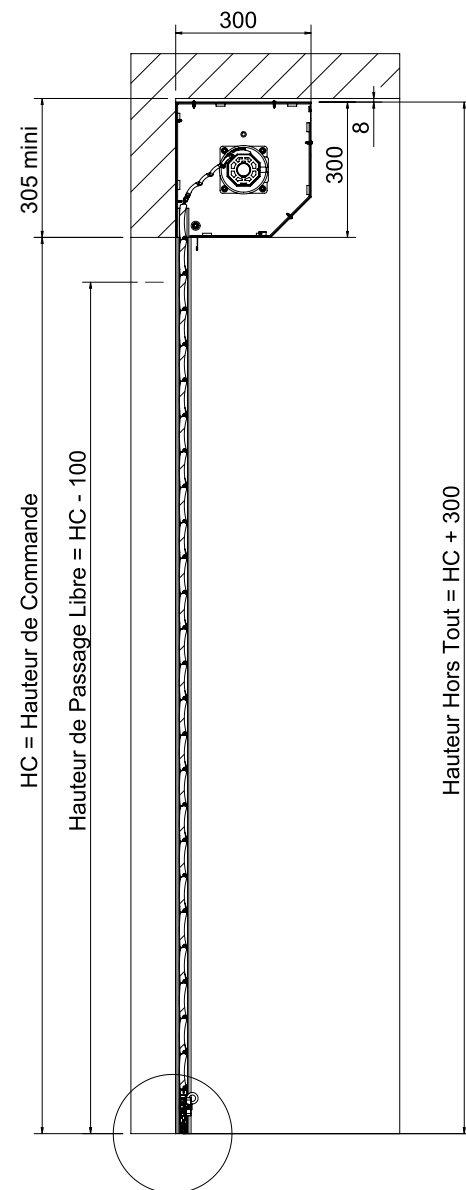

COMMANDE AVEC PASSAGE LIBRE OPTIMISÉ

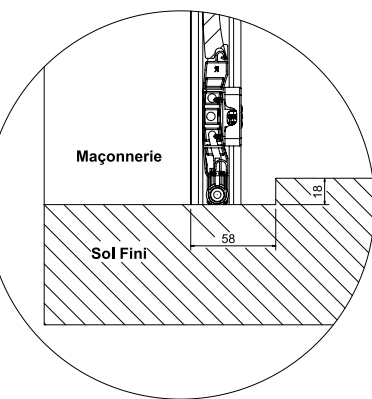
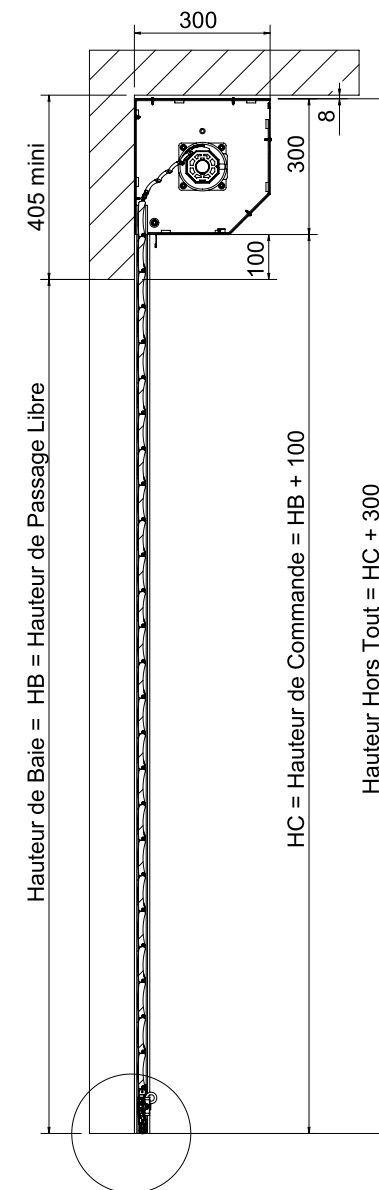

EMPRISE AU SOL

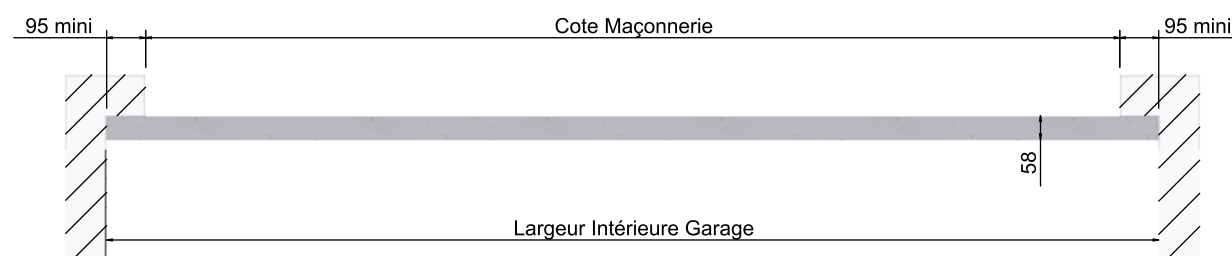

COUPES HORIZONTALES

POSE EN APPLIQUE INTÉRIEURE

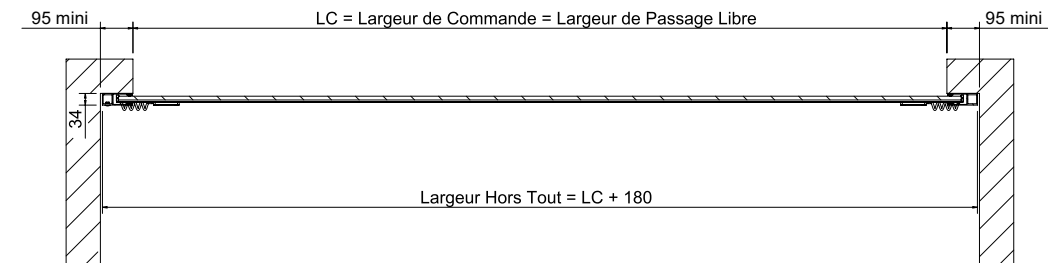

POSE EN TUNNEL

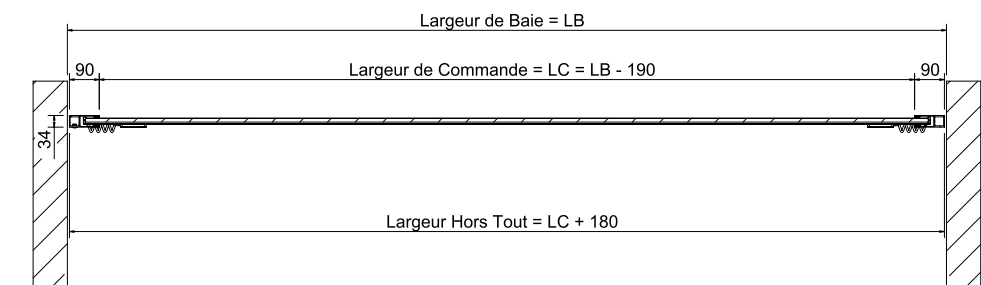

4 CONFIGURATIONS D'ENROULEMENT POUR S'ADAPTER AU MIEUX À VOTRE CHANTIER

Vue extérieure

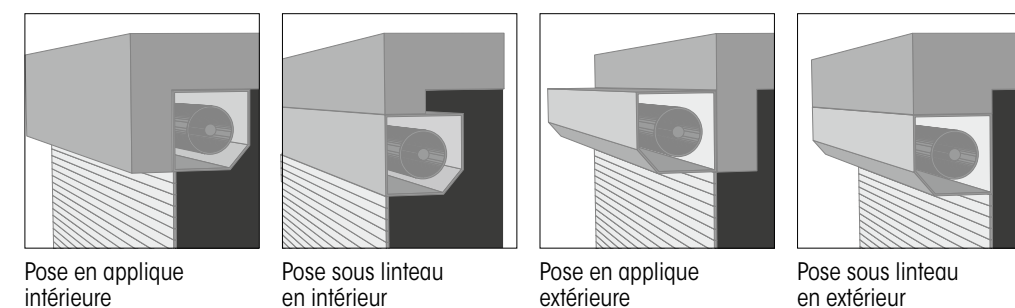

POSE APPLIQUE INTÉRIEURE

Coulisses et coffre non visibles et toujours blancs

POSE APPLIQUE EXTÉRIEURE OU TUNNEL

Coulisses et coffre visibles : proposer l'huissérie à la couleur de la porte

NORMES EUROPÉENNES

Performances EN 13241-1. N° d'attestation : DOP1410-CPR-2013.

Porte	Normes liées à la sécurité : OBLIGATOIRE			
	Ouverture en toute sécurité	Résistance mécanique et stabilité	Efforts de manœuvre en motorisé	Résistance à la charge due au vent : EN 12424
	OUI	OUI	OUI	Classe 3